



Istruzioni di montaggio del kit ALLARME ACUSTICO

Cat. 99 99 2 359 593

**Sistema applicabile alle vetture:
MINI Cabrio (F57)**



Sistema allarme acustico autoalimentato con protezione volumetrica ad iperfrequenza

Le informazioni tecniche incluse nel seguente manuale sono da ritenersi puramente indicative e l'azienda produttrice non si assume alcuna responsabilità relativamente alle stesse.

Il personale tecnico preposto all'installazione è tenuto a verificare con la dovuta diligenza e sotto la propria responsabilità le informazioni riportate a secondo il tipo di vettura (es. punti di connessione specifici del modello).

INDICE

- | | |
|---|--|
| <ol style="list-style-type: none"> 1. Note generali. 2. Vista dei componenti del kit e delle parti originali. 3. Vista generale del cablaggio. 4. Norma d'installazione. 5. Stesura e collegamento del cablaggio al modulo ZGM/FEM | <ol style="list-style-type: none"> 6. Posizionamento e collegamento ALLARME / SIRENA. 7. Posizionamento e collegamento del modulo Gateway 1C. 8. Posizionamento e collegamento del LED. 9. Collaudo. |
|---|--|

1. NOTE GENERALI

L'impianto di allarme è dedicato per le vetture F57 senza modulo DWA installato di origine.

Il kit si compone dei seguenti moduli:

- N.2 moduli iperfrequenza per la protezione volumetrica.
- Modulo Gateway 1C per il pilotaggio blinker.
- Allarme con integrato il modulo antisollevamento e la sirena.
- LED per la segnalazione di stato.
- Accessori d'installazione.

2. VISTA DEI COMPONENTI DEL KIT E DELLE PARTI ORIGINALI

La seguente figura indica la logistica di posizionamento delle parti interessate all'installazione del sistema.

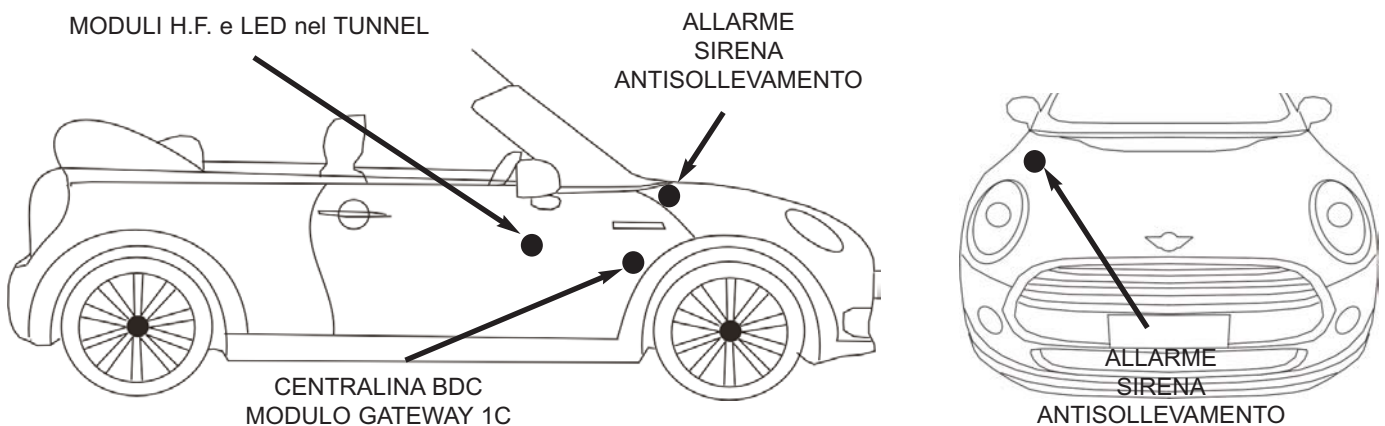

3. VISTA GENERALE DEL CABLAGGIO

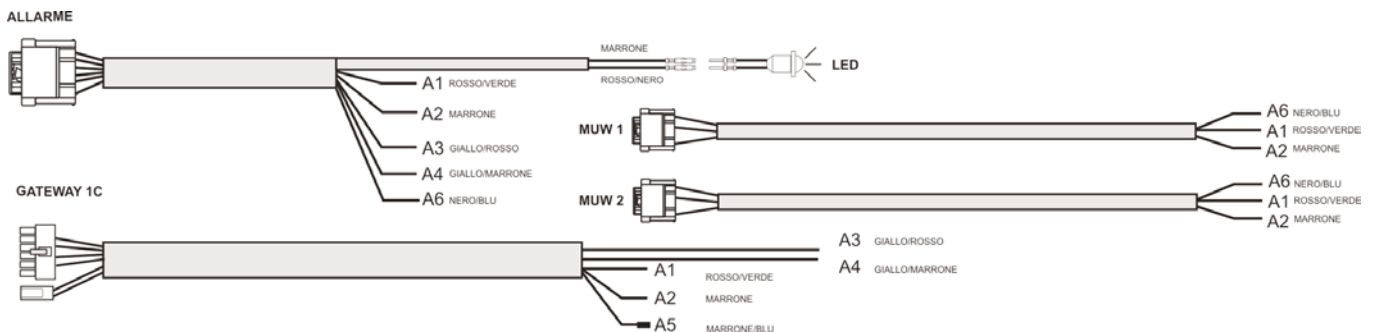

4. NORME D'INSTALLAZIONE

Per le connessioni all'impianto della vettura, è consigliato effettuare la crimpatura del filo utilizzando gli splice inseriti nel kit e isolando la giuntura tramite nastro isolante o guaina termorestringente

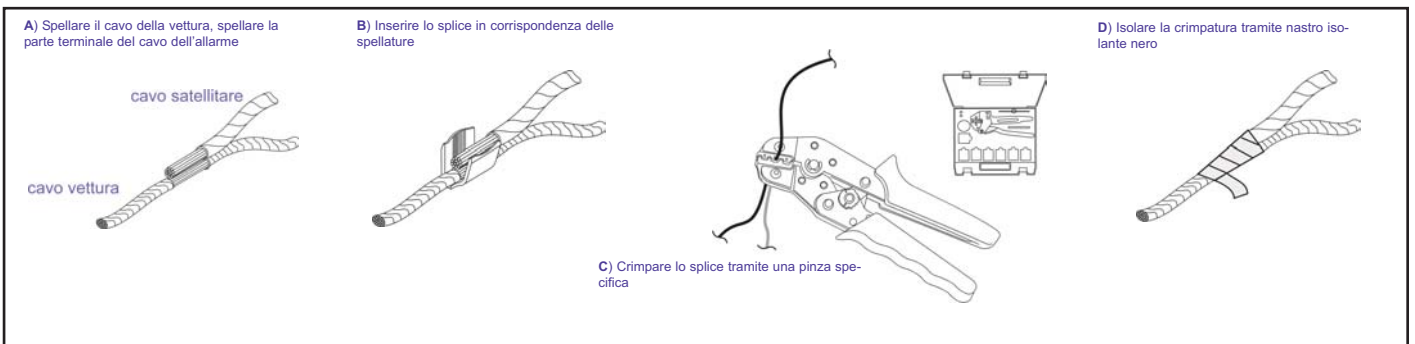

5. STESURA E COLLEGAMENTO DEL CABLAGGIO AL MODULO BDC

Prima di procedere ai collegamenti è opportuno scollegare la batteria della vettura.

- 1) Stendere il cavo LED e i cavi di connessione passando attraverso il passacavo originale (**foto 1**) posto sul paraframma lato passeggero fino ad arrivare con i fili ROSSO/VERDE, MARRONE, GIALLO/MARRONE e GIALLO/ROSSO nei pressi della centralina BDC posta dietro al battitacco lato passeggero. (**foto 2 e foto 3**)
- 2) Stendere il cavo del LED fino ad arrivare nei pressi del tunnel centrale nei pressi della leva del cambio.
- 3) Connettere il LED fornito nel kit. (**vedi capitolo relativo**)
- 4) Individuare il connettore nero a 54 poli **n.3**, il connettore bianco a 54 poli **n.7** e il connettore nero a 54 poli **n.8** della centralina BDC posta dietro al battitacco lato passeggero, e collegare i cavi MARRONE, ROSSO/VERDE, GIALLO/MARRONE, GIALLO/ROSSO, MARRONE/BLU seguendo la tabella sotto riportata.
- 5) Connettere insieme i fili NERO/BLU, MARRONE e ROSSO/VERDE. (**vedi vista generare del cablaggio pag.3**)

VOCE	COLORE CAVO	COLLEGAMENTO	FUNZIONE
A1	ROSSO/VERDE	Al filo ROSSO/BLU pos.33 nel connettore n.3 alla BDC	Positivo +30
A2	MARRONE	Al raccordo di massa dietro la copertura battitacco passeggero	Negativo GND
A3	GIALLO/ROSSO	Al filo ROSSO pos.50 nel connettore n.8 alla BDC	CanBus H
A4	GIALLO/MARRONE	Al filo GIALLO pos.49 nel connettore n.8 alla BDC	CanBus L
A5	MARRONE/BLU	Al filo ARANCIO pos.31 nel connettore n.7 alla BDC	Com. Blinker

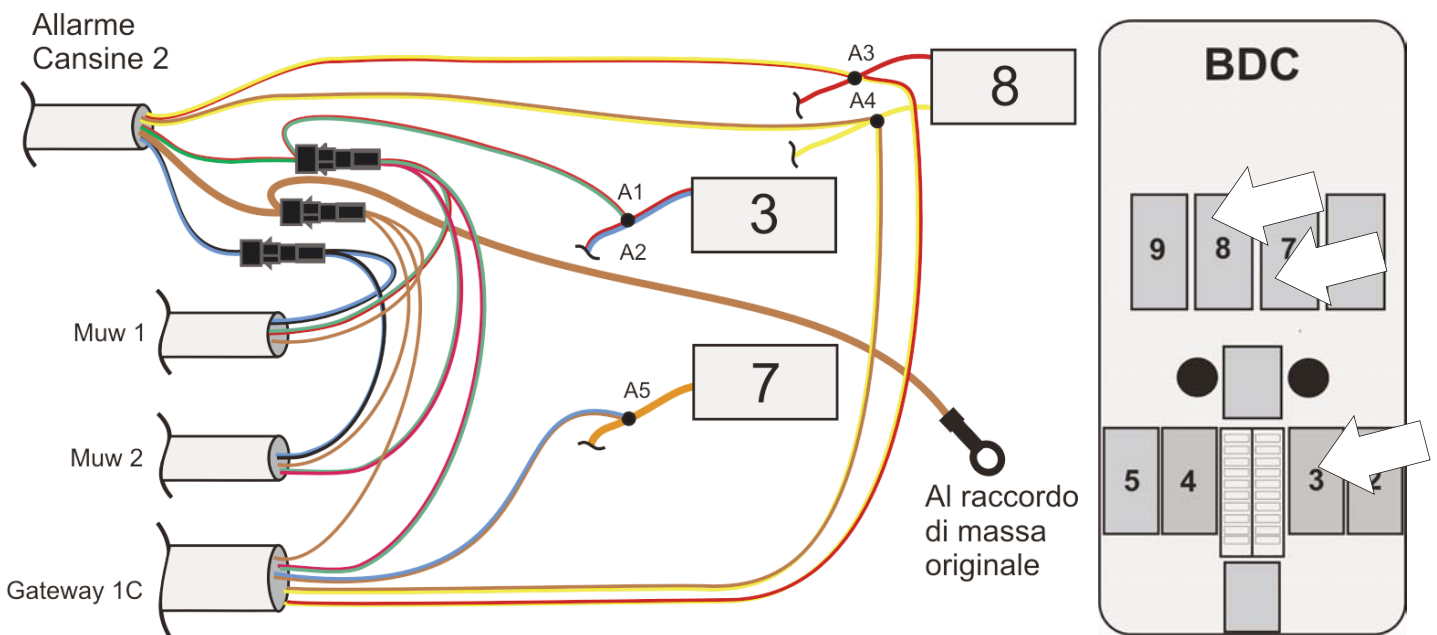



6. POSIZIONAMENTO E COLLEGAMENTO DELL'ALLARME

- 1) Piegare la staffa come da esempio. *(Foto A)*.
- 2) Installare la staffa tramite dado sul filetto esistente nel vano motore lato passeggero. *(foto B)*.
- 3) Connettere il cablaggio precedentemente installato.



7. POSIZIONAMENTO E COLLEGAMENTO DEI MODULI H.F.

Fissare con il velcro fornito nel kit i moduli iperfrequenza sulla parte interna del cruscotto centrale con il lato antenna del modulo rivolto verso l'esterno. *(Foto C e D)*.

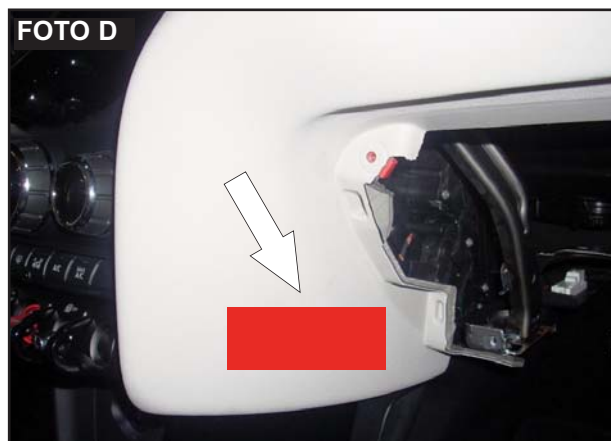

8. POSIZIONAMENTO E COLLEGAMENTO DEL LED

Forare con una punta da 6 mm. la zona plastica davanti alla leva del cambio nel tunnel centrale (**foto 10**) ed inserire il supporto del LED, successivamente infilare il LED dalla parte sottostante del supporto come da disegno. Collegare il filo ROSSO del LED al filo ROSSO/NERO del cablaggio e il filo NERO del LED al filo MARRONE del cablaggio, infilandoli rispettivamente nelle posizioni 8 e 9 come indicato nel disegno. attraverso il connettore nero a 10 posizioni fornito nel kit. Qualora possibile utilizzare due pin liberi del connettore specchio originale.

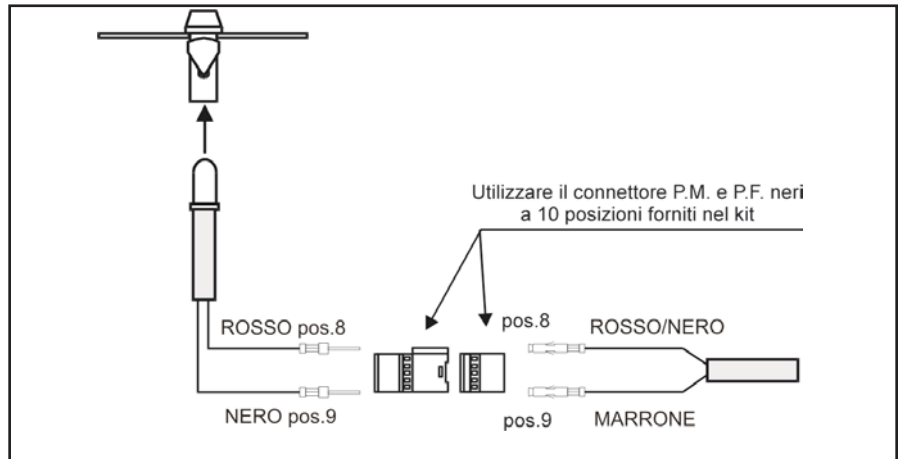

9. COLLAUDO

NOTA:

Per quanto riguarda il funzionamento del radiocomando e ai tempi d'intervento riferirsi al manuale uso e manutenzione della vettura, sezione comandi "Impianto d'allarme".

- 1) Inserire l'allarme tramite tasto LOCK del radiocomando.
- 2) Verificare l'accensione della spia led e degli indicatori di direzione.
- 3) Attendere circa 80 secondi e procedere lentamente al sollevamento della vettura attraverso il martinetto in dotazione alla stessa verificando che il sistema vada in allarme. Disinserire tramite il tasto UNLOCK del radiocomando.
- 4) Abbassare un finestrino anteriore della vettura. Inserire l'allarme e attendere circa 20 secondi. Introdurre un braccio muovendolo orizzontalmente dal dietro verso avanti e verificare l'avvenuto allarme. Disinserire tramite il tasto UNLOCK del radiocomando.
- 5) Inserire l'allarme e attendere circa 10 secondi. Aprire la porta guida tramite la chiave meccanica e verificare l'avvenuto allarme. Disinserire tramite il tasto UNLOCK del radiocomando.
- 6) Inserire l'allarme con il vetro aperto lato guida e disinserendo la protezione abitacolo tramite la doppia pressione del tasto LOCK del trasmettitore, attendere circa 10 secondi. Aprire il cofano tramite la leva interna abitacolo e verificare l'avvenuto allarme. Disinserire tramite il tasto UNLOCK del radiocomando.

INFORMAZIONI PER IL CLIENTE

Avvertenze generali:

Non attivare l'impianto antifurto con protezione dell'abitacolo se a bordo della vettura si trovano delle persone, degli animali o oggetti mobili (vedere "Attivazione dell'impianto antifurto senza protezione dell'abitacolo").

L'impianto antifurto è stato sviluppato per evitare il furto di componenti nella parte anteriore dell'abitacolo.

La durata della batteria integrata dell'allarme di emergenza è al massimo di 10 anni.

Dopo aver attivato il sistema, l'allarme scatta nei seguenti casi:

- All'apertura di una porta, del cofano posteriore o del cofano motore senza una chiave o un telecomando validi
- In caso di rilevamento di movimenti nella parte anteriore della vettura da parte di due sensori abitacolo
- In caso di distacco della batteria della vettura o dell'allarme di emergenza
- In caso di sollevamento della vettura

Attivazione dell'impianto antifurto:

- Premendo una volta il tasto di bloccaggio (1) del radiotelecomando

Attivazione dell'impianto antifurto senza protezione abitacolo:

- Premendo due volte il tasto di bloccaggio (1) del radiotelecomando

Per riattivare la protezione dell'abitacolo è necessario disattivare l'impianto antifurto e, quindi, riattivarlo premendo una volta il tasto di bloccaggio (1)

Disattivazione dell'impianto antifurto:

- Premendo una volta il tasto di sbloccaggio (2) del radiotelecomando

Dopo aver azionato l'impianto antifurto, l'impianto di segnalazione lampeggiante può essere disattivato per mezzo del pulsante dei lampeggiatori di emergenza nell'abitacolo, altrimenti si spegneranno automaticamente dopo 5 minuti dal termine dell'allarme acustico.

Emergenza:

Qualora il radiotelecomando non funzionasse, è possibile disinserire l'impianto antifurto accendendo il quadro strumenti della vettura con la chiave del veicolo.



**COMPANY WITH QUALITY SYSTEM
CERTIFIED BY DNV
= UNI EN ISO 9001:2008 =**

**COMPANY WITH QUALITY SYSTEM
CERTIFIED BY DNV
= ISO/TS16949:2009 =**

Meta System S.p.A. - Cap.Soc. 18.000.000,00 € i.v. - N° Reg. Impr. - Partita I.V.A. e Codice Fiscale 00271730350 - N° R.E.A. 120639

Sede Legale - Head Office: Via T. Galimberti, 5 - 42124 Reggio Emilia (Italy) - Telefax +39 0522 364150 - Tel. +39 0522 364111
E-mail: info@metasystem.it - Soggetta a direzione e coordinamento della società SHENZHEN DEREN ELECTRONIC CO., LTD. - Web: www.metasystem.it

**COMPANY WITH QUALITY SYSTEM
CERTIFIED BY CSQ
= UNI EN ISO 14001:2004 =**